

KIP CARAVANS

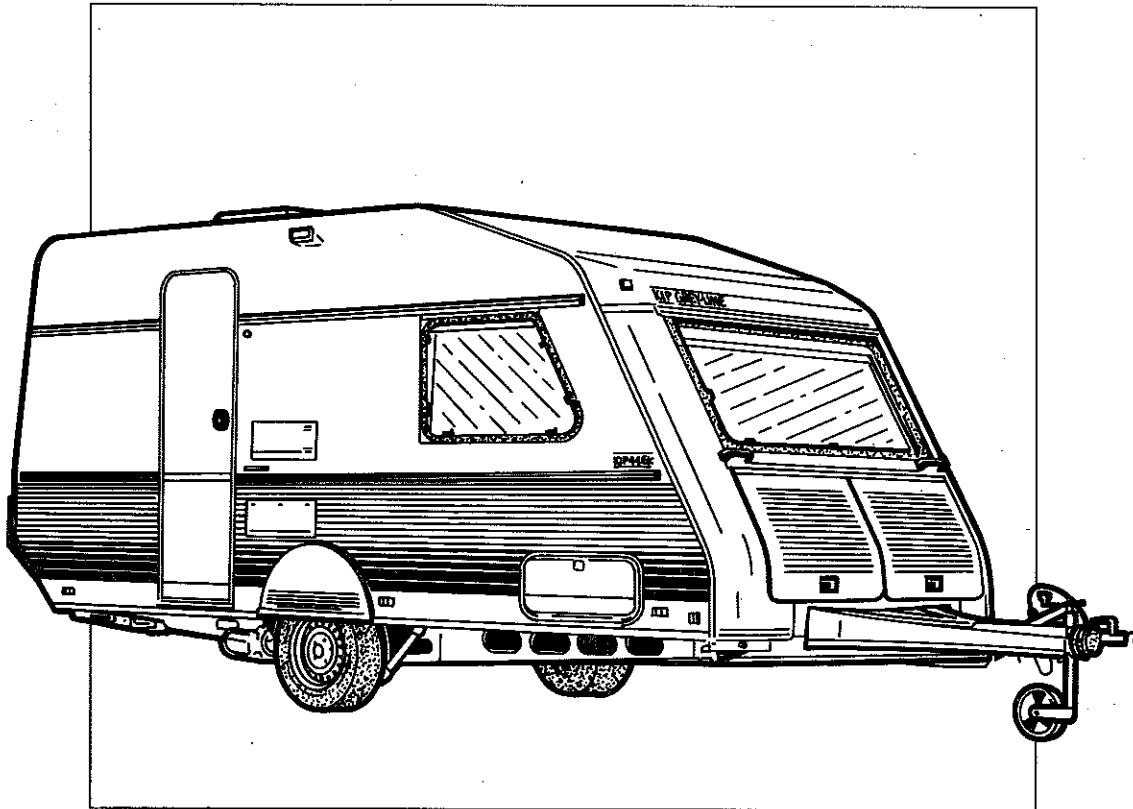

GEBRUIKERSHANDLEIDING

1995 MODELLEN

Alle rechten voorbehouden. Niets van deze uitgave mag worden veelevoudigd en/of openbaar gemaakt door middel van druk, fotokopie, microfilm of op welke andere wijze dan ook, zonder voorafgaande schriftelijke toestemming van **Kip Caravans B.V.** Dit geldt ook voor de bijbehorende tekeningen en schema's.

Kip Caravans B.V. behoudt zich het recht voor om onderdelen op elk gewenst moment te wijzigen, zonder voorafgaande of directe kennisgeving aan de afnemer. De inhoud van deze handleiding kan eveneens worden gewijzigd zonder voorafgaande waarschuwing.

Voor informatie betreffende afstelling, onderhoudswerkzaamheden of reparaties waarin deze handleiding niet voorziet, wordt u verzocht contact op te nemen met de technische dienst van uw dealer.

Deze handleiding is met alle mogelijke zorg samengesteld, maar **Kip Caravans B.V.** kan geen verantwoording op zich nemen voor eventuele fouten in dit boek of voor de gevolgen daarvan.

Voor op- of aanmerkingen, suggesties, aanvullingen en tips uit de praktijk houdt **Kip Caravans B.V.** zich aanbevelen.

GARANTIEBEPALINGEN

ingående modellenjaar 1995

A. Algemeen (max. 1 jaar)

Een jaar algemene garantie (m.u.v. Truma, Electrolux en Thetford. Hierop zijn de garantiebepalingen van de betreffende fabrikant van toepassing).

B. Carrosserie (max. 4 jaar)

Kip caravans zal, indien aan de inspectieverplichtingen wordt voldaan, gedurende een periode van max. 4 jaar (48 maanden) garantie geven op de waterdichtheid van de opbouw. Deze garantietermijn van max. 4 jaar zal alleen worden gegeven indien:

1. De caravan ingaande op de datum van aflevering* elke 12 maanden bij een erkende Kip dealer een door Kip voorgeschreven inspectiebeurt heeft gehad.
2. De bij de hierboven genoemde inspectiebeurten behorende coupons, volledig ingevuld en door de dealer afgestempeld, binnen 14 dagen na het verrichten van de beurt, door Kip zijn ontvangen.

Op deze garantie zijn de navolgende verdere voorwaarden van toepassing:

1. Gedurende de onder A genoemde periode zullen defecten tengevolge van materiaal- of constructiefouten en voorzover vallende onder deze garantie, kosteloos hersteld worden.
2. Gedurende de onder B genoemde periode zullen defecten tengevolge van lekkage en voorzover vallende onder deze garantie, kosteloos hersteld worden.
3. Een beroep op elke garantieaanspraak dient zo spoedig mogelijk, doch, op straffe van verval van rechten, binnen 20 dagen nadat de onvolkomenheid is geconstateerd, te worden gedaan bij een erkende Kip dealer.
Daar ter plaatse zal het defect zo spoedig mogelijk en na goedkeuring door Kip worden hersteld. Vervoer naar en opslag bij de Kip dealer geschiedt voor rekening en risico van de klant.
4. Indien dit door Kip nodig wordt geacht, zal de betrokken caravan voor rekening en risico van de klant naar de fabriek (in Hoogeveen) worden vervoerd en opgeslagen, alwaar de caravan binnen 7 dagen na voltooiing van de herstelwerkzaamheden door de klant op diens kosten moet worden teruggehaald.
5. Deze garantie zal niet van toepassing zijn indien:
 - a. De gebreken of defecten met alle daaruit voortvloeiende gevolgen veroorzaakt zijn door normale slijtage, onoordeelkundig gebruik, ongelukken, abnormale weersomstandigheden, verwaarlozing of slechte behandeling en/of overbelasting.
 - b. Na aflevering veranderingen in de constructie of in de indeling van de caravan zijn aangebracht, de gasdrukregelaar is veranderd, beschadigd of vervangen, of wanneer in de door de fabrikant aangebrachte identificatienummers veranderingen zijn aangebracht.
 - c. Reparaties of inspectiebeurten zijn uitgevoerd door anderen dan een erkende Kip dealer of fabrikant.
 - d. Het garantiebewijs deel II, dat u aantreft bij aflevering, niet binnen 10 dagen na datum van aflevering volledig ingevuld en ondertekend is ontvangen door de fabrikant.
6. Deze garantie geldt met uitsluiting van alle andere waarborgen of aansprakelijkheden, die niet uitdrukkelijk en schriftelijk zijn overeengekomen, ook als deze tot dusverre gebruikelijk waren of aan de wet ontleend.
Generlei mededeling, beschrijving of voorwaarde in Nederland of daarbuiten, vervat in welke catalogus, advertentie of publicatie dan ook, kan als aanvulling op of verandering of vervanging van deze garantie gelden.
7. De uit deze garantiebepalingen voortvloeiende rechten zijn overdraagbaar, mits aan alle voorwaarden c.q. bepalingen is voldaan en de verkoop en overdracht binen een maand schriftelijk aan Kip Caravans B.V. is medegedeeld.
8. De door Kip erkende dealers zijn niet gerechtigd namens Kip enige overeenkomst aan te gaan of enige garantie, anders dan deze garantie, te verstrekken.

* Na feitelijke datum van aflevering, conform de factuurdatum en zoals vermeld op het garantiebewijs.

KIP CARAVANS

GARANTIEBEWIJS NO:

Deel I

s.v.p. volledig invullen met schrijfmachine of in blokletters

KIP CARAVANS B.V. te Hoogeveen garandeert de hieronder omschreven caravan volgens de garantiebepalingen.

- a. Typebenaming
- Chassisno.
- b. Naam koper
- Adres
- Postcode
- Woonplaats.....
- Telefoon.....
- c. Datum aflevering
- d. Stempel dealer/verkoper

Handtekening dealer

Handtekening koper

Niet invullen!

Registratieteken:

Datum registratiebew.:

GARANTIEBEWIJS NO:

Deel II

s.v.p. volledig invullen met schrijfmachine of in blokletters

KIP CARAVANS B.V. te Hoogeveen garandeert de hieronder omschreven caravan volgens de garantiebepalingen.

- a. Typebenaming
- Chassisno.
- b. Naam koper
- Adres
- Postcode
- Woonplaats.....
- Telefoon.....
- c. Datum aflevering
- d. Stempel dealer/verkoper

Handtekening dealer

Handtekening koper

Niet invullen!

Registratieteken:

Datum registratiebew.:

Het aangebrachte deel II
van dit garantiebewijs
dient binnen 10 dagen
na de datum van aflevering
toegezonden te worden aan

KIP CARAVANS B.V.
Postbus 89
7900 AB HOOGEVEEN

KIP CARAVANS

DE INSPECTIECOUPONS BEVINDEN ZICH
ACHTER IN DEZE HANDLEIDING

ZORG ERVOOR DAT DE
INSPECTIEBEURTEN TIJDIG UITGEVOERD
WORDEN EN DAT DE BIJBEHORENDE
COUPONS BINNEN 10 DAGEN
NA UITVOERING VAN DE BEURT
TOEGEZONDEN WORDEN AAN:

KIP CARAVANS B.V.
POSTBUS 89
7900 AB HOOGEVEEN

HET NIET TIJDIG LATEN UITVOEREN VAN
INSPECTIEBEURTEN, ALSMEDE HET NIET
TIJDIG TOEZENDEN VAN DE COUPONS
KAN UITSLUITING VAN GARANTIE TOT
GEVOLG HEBBEN

KIP CARAVANS B.V.
POSTBUS 89
7900 AB HOOGEVEEN

HIER
POSTZEGEL
PLAKKEN

INHOUDSOPGAVE

Hoofdstuk	Pagina
1 INLEIDING	6
1.1 Algemeen	6
1.2 Bijzondere aandachtspunten	6
2 REISVOORBEREIDINGEN	7
2.1 Algemeen	7
2.1.1 Trekinstallatie	7
2.2 De caravan in gereedheid brengen	8
2.2.1 Controles	8
2.2.2 Beladen	8
3 OP REIS	9
3.1 Aankoppelen	9
3.2 Rijden met de caravan	10
3.3 Aansluiten	10
3.3.1 Stroomvoorziening	10
3.3.2 Watervoorziening	16
3.3.3 Gasvoorziening	16
3.4 De apparaten aan boord gebruiken en onderhouden	17
3.4.1 Gasstel	17
3.4.1.1 Bediening	17
3.4.1.2 Onderhoud	17
3.4.2 Koelkast	18
3.4.2.1 Bediening	18
3.4.2.2 Onderhoud	19
3.4.3 Verwarming en warmwaterinstallatie	20
3.4.3.1 Truma 3002 verwarming	20
3.4.3.2 Warmwater boiler Carver Cascade 2	21
3.4.3.3 Zwakstroom vloerverwarming 42 V	22
4 ONDERHOUD	23
4.1 Onderhoud polyester c.q. lakoppervlak/ramen	23
4.2 Jaarlijks noodzakelijk onderhoud	24
4.3 Eisen aan de locatie voor winterstalling	24
4.4 Onderhoudsvoorschrift stoffering	25
4.5 Reinigingsadvies meubeltriplex	26
4.6 Behandeling van vlekken	26
5 PECH AAN DE CARAVAN	27
6 WINTERTIPS	29
7 ELEKTRISCHE INSTALLATIES	30
7.1 Algemeen schema 12/220 V-installaties	30
7.2 Verkeersverlichting (12 V) 1 t/m 8 en 12 V-installatie 9 t/m 13	31
7.3 Kleurcodering draadbomen Kip caravans - 1995 - 12 volt	32

1 INLEIDING

1.1 Algemeen

Gaarne willen wij u behulpzaam zijn om uw nieuwe Kip caravan optimaal tot zijn recht te laten komen tijdens het gebruik.

Wij wensen u vele jaren caravanplezier toe!

1.2 Bijzondere aandachtspunten

De volgende punten, verderop gedetailleerd besproken, verdienen in het bijzonder uw aandacht:

- Rijden met de caravan:
Let op de handrem, de breekkabel en de verlichting.
- Banden:
Controleer regelmatig de banden op spanning en op conditie. Banden ouder dan 7 jaar moeten ongeacht de conditie worden vervangen!
- Elektriciteit:
Rol de buitenkabels eerst volledig uit en steek vervolgens de steker in de aansluitdoos op de caravan en dan in het 220 V aansluitpunt op de camping. Controleer van tijd tot tijd de werking van de aardlekautomaat door op de testknop hiervan te drukken. Denk bij het wegrijden aan het afkoppelen en opbergen van de buitenkabels.
- Ventilatie:
Zorg tijdens stalling, koken en tijdens wintersport voor voldoende ventilatie.
- Koelkast:
Zet deze alleen tijdens de rit op 12 V en let er verder op dat nooit meer dan 1 energiebron tegelijkertijd is ingeschakeld.
- Beladen:
Zware voorwerpen zo dicht mogelijk bij de as plaatsen. Bovenkastjes gebruiken voor lichte voorwerpen en er zoveel mogelijk voor zorgen dat de lading gelijkmatig wordt verdeeld. Geen losse voorwerpen op de vloer.

P.V.C. -Vloerbedekking kan door aanraking met weekmakers vergelen. Leg daarom geen voorwerpen op de vloerbedekking, waaruit weekmakers kunnen ontsnappen. Dit zijn bijvoorbeeld matten of vloerbedekking met een zogenaamde foamrug of een reserveband. (Indien u toch een mat in de caravan wilt neerleggen, neem er dan een met een jute-rug!)

Zorg steeds dat uw caravan schoon blijft; was deze dus regelmatig en vergeet vooral niet om na een wintervakantie direkt alle pekels aan de onderzijde en de opbouw te verwijderen!

2 REISVOORBEREIDINGEN

2.1 Algemeen

2.1.1 Trekinstallatie

De auto moet voorzien zijn van een door de R.D.W. goedgekeurde trekhaak. Vergeet de bevestiging voor de breekremkabel (fig. 01) niet. Deze kabel mag nooit aan de trekkogel worden bevestigd, maar aan een speciaal voor dit doel gemonteerd oog.

Elektrische bedrading

Laat uw autodealer de elektrische bedrading voor de verlichting etc. monteren. In fig. 02 vindt u de juiste aansluitingen. Er moet worden gezorgd voor goede massaverbindingen. Zorg ervoor, dat een 13-polig stopkontakt type Multicon en de voorgeschreven bedrading in/ aan uw auto wordt gemonteerd (N.B. koelkast + permanente stroomdraad 4 x 2,5 mm²), zie fig. 03.

Zijspiegels

De bestuurder van een auto met caravan moet zowel de linker- als de rechterkant van de caravan kunnen overzien. Hiertoe moeten in veel gevallen extra buitenspiegels op de auto worden gemonteerd.

Reisverzekering

De aangekoppelde caravan valt onder de WA-verzekering van de auto. In afgekoppelde toestand is de WA voor de caravan echter niet gedekt. Hiervoor moet een aparte verzekering worden afgesloten.

Documenten (NL)

Het kentekenbewijs van de auto moet worden aangevuld met een aanvullingsblad wanneer de maximum last onder de caravan-as groter of gelijk aan 750 kg is. Vraag in een dergelijk geval een aanvraagformulier aan bij de **Rijksdienst voor het Wegverkeer, Skagerrak 10, 9642 CZ Veendam.**

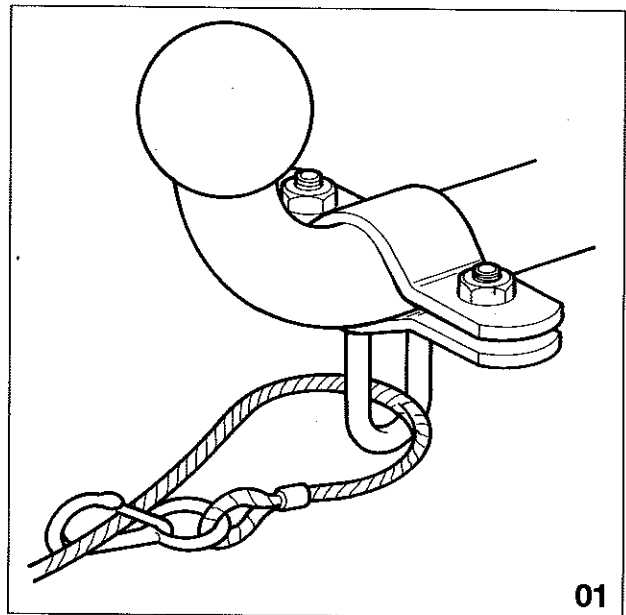

01

NUMMER	KODE	KLEUR	FUNKTIE
1	L	GEEL	+ RICHTING LINKS
2	54G	BLAUW	+ MISTLAMP
3	31	WIT	+ MASSA VERKEERSVERLICHTING
4	R	GROEN	+ RICHTING RECHTS
5	58R	BRUIN	+ BREEDTELICHT LINKS
			+ ACHTERLICHT RECHTS
			+ KENTEKENVERLICHTING LINKS
6	54	ROOD	+ STOPLICHT LINKS
			+ STOPLICHT RECHTS
7	58L	ZWART	+ BREEDTELICHT RECHTS
			+ ACHTERLICHT LINKS
			+ KENTEKENVERLICHTING RECHTS
8		GEEL/WIT	+ ACHTERUITRIJLAMP
9		BLAUW (1x2.5)	+ PERMANENTE STROOMDRAAD CERS
10		BLAUW/WIT (1x2.5)	+ PERMANENTE STROOMDRAAD KOELKAST
11		--	---
12		WIT/BLAUW (1x2.5)	+ MASSA KOELKAST
13		WIT/GROEN (1x2.5)	+ MASSA CERS
14		ZWART	+ MISTLAMP ONDER BREKING

02

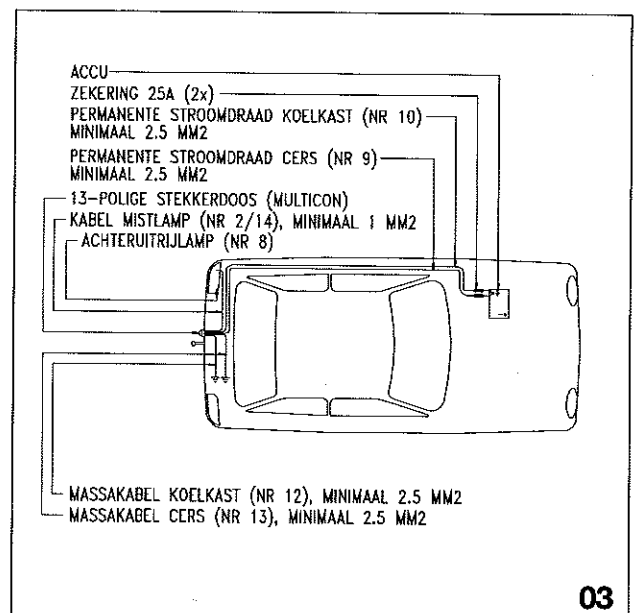

03

Na invulling dient u dit formulier te verzenden aan het kantoor van de Rijksdienst voor het Wegverkeer in uw regio. Het adres is vermeld in de toelichting bij het aanvraagformulier.

Registratiebewijs

Een registratiebewijs is vereist voor caravans die reisklaar 750 kg of meer wegen. Dit bewijs geeft aan dat voor de caravan een type-goedkeuring bestaat. Het bewijs wordt afgegeven door de Rijksdienst voor het Wegverkeer en wordt door Kip voor u aangevraagd zodra bericht van koop wordt ontvangen van de dealer. Het is een belangrijk document, zeker bij eventuele verkoop!

2.2 De caravan in gereedheid brengen

2.2.1 Controles

Als de caravan gedurende langere tijd is gestald, ga dan als volgt te werk alvorens met de caravan op reis te gaan:

- Controleer de algehele conditie van de caravan, laat gebreken door een erkende Kip dealer verhelpen, was de caravan met water en een goede autoshampoo (met uitzondering van het eventueel geïnstalleerde zonnepaneel; dit mag uitsluitend met water en een zacht reinigingsmiddel zonder was worden schoongemaakt).
- Controleer het elektrisch gedeelte, met name de accu (indien aanwezig); zie ook paragraaf 3.3.1, "Stroomvoorziening".
- Reinig de waterleiding met een oplossing lauw water/azijn (1/2 theekop azijn + 10 liter water). Laat deze oplossing gedurende max. 24 uur in de leidingen. Daarna doorspoelen met schoon water.
- Controleer de werking van de verkeersverlichting op de auto en de caravan.
- Vul de waterinstallatie.
- Controleer de gasinstallatie op eventuele lekkage.
- Controleer de bandenspanning.
- Controleer de voortent c.q. zonneluifel.
- Belaad de caravan; zie paragraaf 2.2.2.

2.2.2 Beladen

Veel caravans worden te zwaar beladen. Dit kan leiden tot gevaarlijke situaties op de weg, materiële schade en hoge boetes, terwijl overbelasting kan leiden tot het vervallen van de garantie.

Belaad de caravan daarom niet te zwaar.

Ga als volgt te werk:

- Plaats zware voorwerpen zo dicht mogelijk boven de as van de caravan.
- Fietsen kunnen d.m.v. speciale lichtgewicht dragers/rekken zowel voor- als achterop de caravan worden geplaatst. Mits sprake is van **lichtgewicht** fietsen en het totale gewicht van max. 2 fietsen de 30 kg niet overschreden wordt, behoeft het meevoeren van fietsen niet bezwaarlijk te zijn. In de achterwand zijn constructieve voorzieningen getroffen voor eventuele montage.

N.B. In geval van montage van een fietsenrek aan de achterzijde van de caravan raden wij aan altijd een stabilisator te monteren (AKS 2000) ter compensatie van negatieve invloeden op het rijgedrag.

- Plaats lichte voorwerpen in de bovenkastjes.
- Doe losse voorwerpen die op de bodem van de caravan moeten worden geplaatst zoveel mogelijk in lichte kartonnen dozen. Hiermee scheidt u orde en vergemakkelijkt u het zoeken.

Bij dit alles geldt: Houd een inventarislijst bij! Zo voorkomt u dat u iets vergeet.

3 OP REIS

3.1 Aankoppelen

Ga als volgt te werk om de caravan aan te koppelen (fig. 05 - koppeling/remsysteem van de caravan):

1. Trek de autohandrem aan.
2. Draai de steunen van de caravan met behulp van de bijgeleverde draaislinger zo ver mogelijk omhoog.
3. Breng de koppeling met behulp van het uitdraaibare neuswiel omhoog en plaats de koppeling boven de kogel. Trek de caravanparkeerrem aan (fig. 04).
4. Plaats de geopende koppeling op de kogel van de trekhaak, laat de koppeling met behulp van de neuswielsslinger over de trekhaak zakken, trek gelijktijdig de koppelingshandgreep op en laat vervolgens de koppelingshandgreep fig. 05A) los wanneer de koppeling op de kogel rust. Deze moet nu vanzelf in de uitgangspositie terugglijden. Het sluiten en vergrendelen gebeurt automatisch.

N.B. Controle d.m.v. vergrendelingspal (fig. 5B).

Groen: Aangekoppeld

Rood: Onjuist aangekoppeld

5. Plaats het neuswiel in de hoogste stand.
6. Sluit de 13-polige caravansteker aan op de auto.

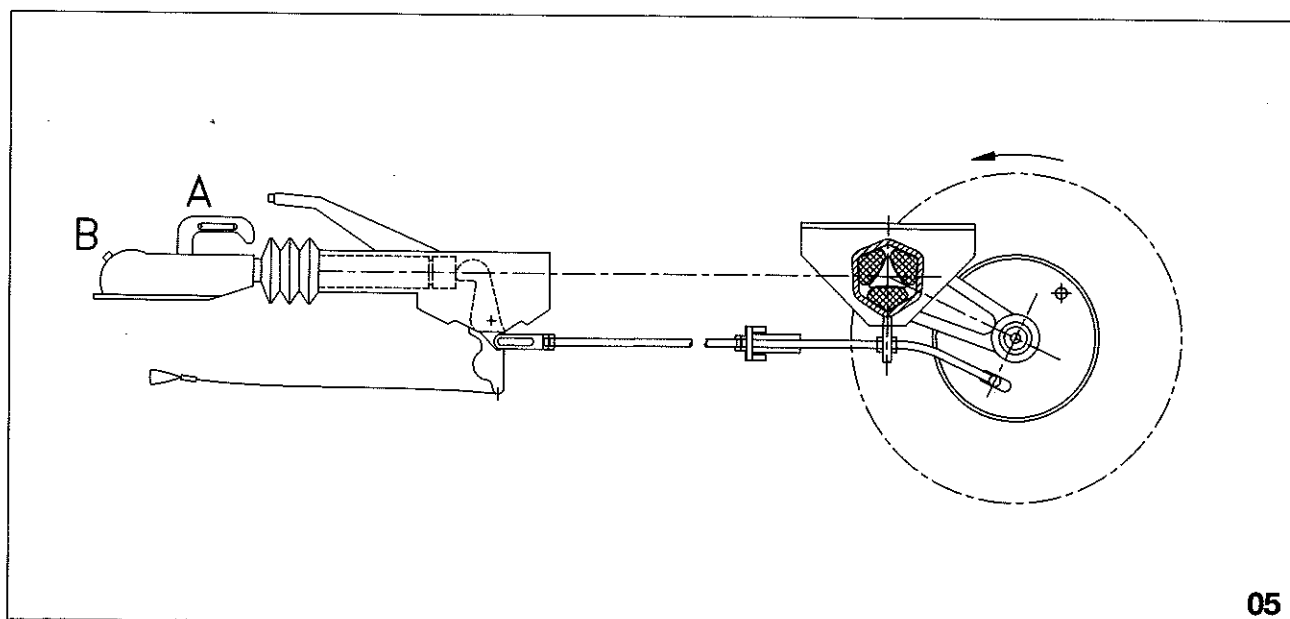
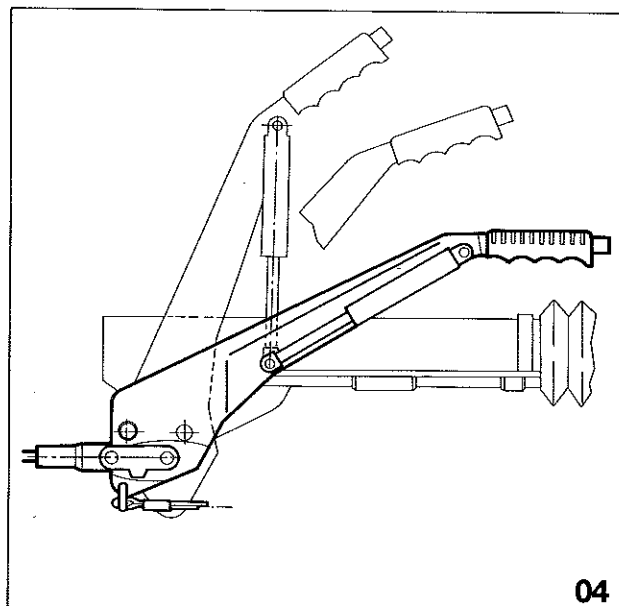

7. Bevestig de breekremkabel aan het speciaal gemonteerde bevestigingssoog op de auto. Controleer of de breekkabel voldoende speling heeft.
8. Controleer de werking van de verlichting op de caravan.
9. Controleer of alle lampen en elektrische kranen in de caravan zijn uitgeschakeld.
10. Controleer of de gastoevoer is uitgeschakeld.
11. Schakel, voor het wegrijden, de koelkast over op 12 V, sluit en vergrendel de koelkastdeur zorgvuldig.
12. Sluit de ramen, de dakluiken en de deur van de caravan.
13. Stel de spiegels op de auto bij zodra de combinatie in rechte lijn staat.
14. Ontkoppel de handrem alvorens u wegrijdt.

3.2 Rijden met de caravan

Houd bij het rijden met een caravan rekening met het volgende:

- Een caravan is vaak breder dan een auto, zodat meer ruimte nodig is bij het inhalen. De grotere lengte (auto + caravan) waarmee u op weg bent en de verminderde acceleratie maken dat voor het inhalen aanzienlijk meer tijd en ruimte beschikbaar moet zijn dan met de auto alleen.
- Een caravan heeft de neiging om de bochten enigszins af te snijden. Hieraan moet u met name denken bij smalle in- en uitritten en bij scherpe bochten.
- Een caravan is doorgaans hoger dan een auto. Meet de afstand van het wegdek tot aan het hoogste punt van uw caravan, noteer deze en houd hiermee rekening als u onder een viaduct of iets dergelijks door moet.
De maximum snelheid kan per land verschillend zijn.

3.3 Aansluiten

Zodra de caravan op de plaats van bestemming staat, kan deze worden aangesloten op ter plekke aanwezige voorzieningen.

3.3.1 Stroomvoorziening

Algemeen

Het boordnet kan op diverse manieren worden gevoed:

- Uit het lichtnet via het 220 V buitenstopcontact op de caravan.
- Uit de auto-accu.
- Uit de caravan-accu (indien aanwezig).
- Via een zonnepaneel op het dak (indien aanwezig).

Zie hoofdstuk 7 voor de schema's van de elektrische installaties.

220 V-aansluiting:

Aan de buitenzijde van de caravan is een stopcontact gemonteerd. Via dit stopcontact kan het boordnet worden aangesloten op een 220 V-lichtnet. Steek eerst de steker in het aansluitpunt op de caravan en dan in de contactdoos op de camping. Rol de kabel helemaal uit.

Waarschuwing:

Gebruik alleen goedgekeurde kabels met randaarde voor het aansluiten van het boordnet op het lichtnet.

In de caravan bevindt zich een aardlekautomaat. Deze voorkomt dat de caravan onder spanning komt te staan in geval van storing. De aardlekautomaat moet regelmatig worden gecontroleerd: druk hiertoe op de testknop (T); de aardlekautomaat moet dan onmiddellijk uitschakelen. Is dit niet het geval, neem dan contact op met een elektrotechnisch installateur of met uw dealer. Vergeet na het testen niet de aardlekautomaat weer in te schakelen. Zet hiertoe de hendel, die zojuist is versprongen terug in de uitgangsstand.

De auto-accu:

Via de 13-polige steker bij de trekhaak kan het 12 V-boordnet van de caravan worden verbonden met de auto-accu. Het voeden van de koelkast in de caravan uit de auto-accu is alleen mogelijk als wordt gereden met de combinatie auto-caravan; uw accu is anders binnen korte tijd leeg!

N.B. Als accessoire kan een auto-accubeveiliging geïnstalleerd worden, welke automatisch de koelkast uitschakelt voordat de auto-accu ontladen wordt (Battery Guard).

De caravan-accu:

De caravan is voorzien van een CERS-installatie, zodat het installeren van een caravan-accu mogelijk is. Deze wordt geladen uit het lichtnet, auto of zonnepaneel, al naar gelang wat is aangesloten op de regeleenheid in uw caravan.

Niet elk type accu is geschikt voor het gebruik in caravans. Accu's worden namelijk voor een bepaald doel ontworpen. Zo zijn auto-accu's gemaakt om de grote stroom voor het starten van de motor te kunnen leveren; dit type accu is alleen geschikt voor snelle ontlading en niet voor geleidelijke ontlading in een caravan. Twee typen accu's die voor gebruik in een caravan in aanmerking komen, zijn de zogenaamde "licht-accu", ook wel "hobby-accu" genoemd, en de speciaal voor zonnepaneelsystemen ontwikkelde solar-accu.

N.B. Accu 's winters bij stalling enkele malen opladen! Eventueel opslaan buiten de caravan.

Zet de accu steeds op de daarvoor bestemde plaats in de caravan en vergrendel deze. Gebruik altijd gasafvoerdoppen met afvoerslang en voer deze slang door de bodem naar buiten.

N.B. Accu 's regelmatig controleren op vloeistof niveau.

Let bij het aanbrengen van de accu op een juiste aansluiting van de plus en min polen.

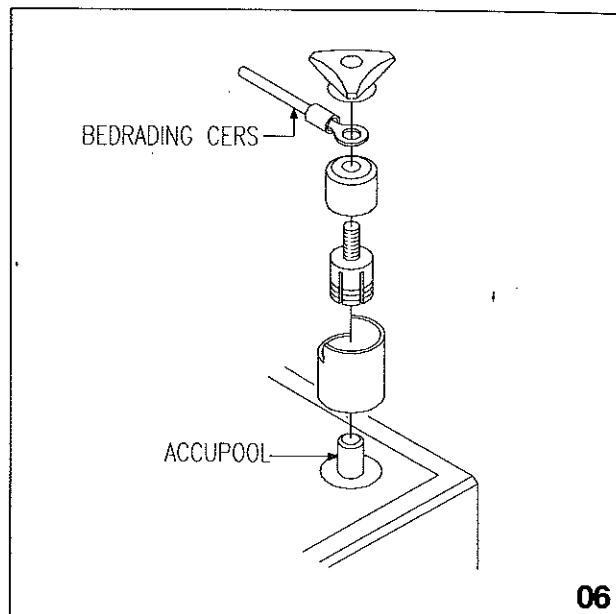

Aansluiting accuklemmen:

- Rode klem (grote accuklem) op plus-pool van de accu.
- Groene klem (kleine accuklem) op min-pool van de accu.

Montage accuklemmen volgens fig. 06.

Het zonnepaneel:

In geval uw caravan niet is uitgerust met een zonnepaneel, dan kan zo'n paneel alsnog worden geïnstalleerd (max. 2 x 45 W). Uw Kip-dealer kan uw caravan voorzien van een speciaal ontwikkeld ultra-vlak paneel, mits de caravan is uitgerust met een CERS X6 systeem (of CERS 6EC max. 1 x 45 W).

Door een zonnepaneel krijgt u een veel grotere bewegingsvrijheid: u bent niet afhankelijk van een standplaats met netaansluiting. Zolang voldoende licht (dus niet persé zon) op het paneel valt, zal dit het boordnet voeden en de caravan-accu (indien aanwezig) laden. Zo kan men op een zomerse dag in Nederland zo'n 120 Wh opvangen en opslaan in een accu, terwijl dit op een bewolkte dag zo'n 50 à 60 Wh zal zijn. (Afhankelijk van het aantal zonnepanelen).

KIP CARAVANS

Ter vergelijking is het verbruik van diverse veel gebruikte elektrische apparatuur in onderstaande tabel weergegeven.

Apparatuur (12 V)	Vermogen	Gemiddelde gebruikstijd per dag	Verbruik per dag over aangegeven tijd
Halogeen lamp	4 W	3 uur	12 Wh
Waterpomp	25 W	0,1 uur	2,5 Wh
Kleine z/w TV	25 W	3 uur	75 Wh
Kleine K TV	50 W	3 uur	150 Wh
Radio	3 W	6 uur	18 Wh
Koelkast	100 W	24 uur	2400 Wh

Uit het bovenstaande volgt, dat de koelkast en de kleuren-TV niet geschikt zijn voor aansluiting op een zonnepaneel c.q. caravan-accu.

Het zonnepaneel is zeer gebruikersvriendelijk: Onderhoud kan tot een minimum worden beperkt. Van tijd tot tijd schoonmaken met water en eventueel ietwat zacht schoonmaakmiddel zonder was is voldoende.

Specificaties zonnepaneel

Vermogen : 45 W (P_{norm})
Spanning : 16 V (bij max. power punt)
Stroom : 2,8 A (bij max. power punt)
Materiaal : Chemisch gehard glas
Cellen : Semikristallijn / 36 stuks
Afmetingen paneel : 445 x 972 mm

Indien aanwezig, zorgt de CERS X6/6EC in het boordnet voor aanpassing van de spanning. In een dergelijk geval staat naast 220 V ook 12 V ter beschikking.

Aanpassing en omschakeling

Voor aanpassing en omschakeling zorgt een Centraal Energie Regel Systeem (CERS X6). Vanaf de 1995 modellen zijn de regelunits CERS X4, CERS X6 of CERS 6EC toegepast.

CERS X4

Op de CERS X4, die in de zitbank geplaatst is, bevindt zich een LED, welke oplicht wanneer er netspanning aanwezig is.

De lichtnetzekering is ingebouwd.

Een overhittingsbeveiliging welke boven de 85 °C automatisch uitschakelt, is ingebouwd.

Opmerkingen:

1. Een defecte lichtnetzekering kan betekenen dat een ernstige storing is opgetreden in de regeleenheid. Neem contact op met uw dealer; probeer de defecte lichtnetzekering NOOIT zelf te vervangen.
2. Een defecte boordnetzekering (12 V) is het gevolg van overbelasting of kortsluiting. Vervang de zekering (zie nevenstaande specificaties).

Specificaties CERS X4

Ingangsspanning : 170-245 V AC
Frequentie : 47-63 Hz
Uitgangsspanning : 13,8 V DC (\pm 73 mV)
(gestabiliseerd)
Uitgangscapaciteit : 0-12,5 A (continu)
Laadspanning : 13,8 V DC
Eigen verbruik : nullast < 4 mA
Booster capaciteit : n.v.t.
Solar capaciteit : n.v.t.
Ingangsamperage bij
220 V AC : 0,98 A
170 V AC : 1,52 A
12 V Zekeringen : 1 x 15 A - 12 V
(vlaksteker)
Groep I : 1 x 7,5 A - 12 V
(vlaksteker)
Groep II : 1 x 7,5 A - 12 V
(vlaksteker)
Overhittingsbeveiliging : + 85 °C

Waarschuwing:

Gebruik steeds de in de specificaties genoemde zekeringen.

Foutieve zekeringen kunnen tot schade aan de regeleenheid leiden!

CERS X6

De CERS X6 dankt zijn lage gewicht en compacte uitvoering aan de modernste elektronische technieken. Het controle- en bedieningspaneel geeft u steeds een overzicht van de toestand van de 12 V-installatie.

Het controle- en bedieningspaneel (fig. 07)

Schakelaars om de groepen aan en uit te schakelen

Met de schakelaars "AUX 1 en AUX 2" schakelt u de gewenste uitgangsgroep 1 of 2 in of uit. Zodra een groep is ingeschakeld en de zekering in orde is, zal de corresponderende LED oplichten (mits de display aan staat, zie volgende punt).

Meterkeuze-schakelaar en LCD

In de stand "AMPS" zal de LED bij AMPS oplichten en zal de display de stroom van of naar de caravan-accu aangeven. Een -teken geeft aan dat de caravan-accu ontladen wordt. Geen teken geeft aan dat de accu geladen wordt. In de stand "VOLTS" zal de LED bij VOLTS oplichten en geeft de display de spanning van de caravan-accu aan. In de stand "UIT" (middenstand) is de meter uitgeschakeld. Ook de LED's bij AMPS en VOLTS en de uitgangen 1 en 2 branden dan niet.

Indien er netspanning in de caravan aanwezig is, zal de LED, welke zichtbaar is op de CERS X6, oplichten.

N.B. 1

Bij uitschakelen van het 220 V net blijft de LED nog geruime tijd nalichten om aan te geven dat in de CERS X6 nog een hoge spanning aanwezig is.

N.B. 2

Bij het aansluiten op het 220 V net schakelt de installatie automatisch over van "accugebruik" naar "netgebruik". Dit kan gepaard gaan met een korte onderbreking van de stroom naar de caravan.

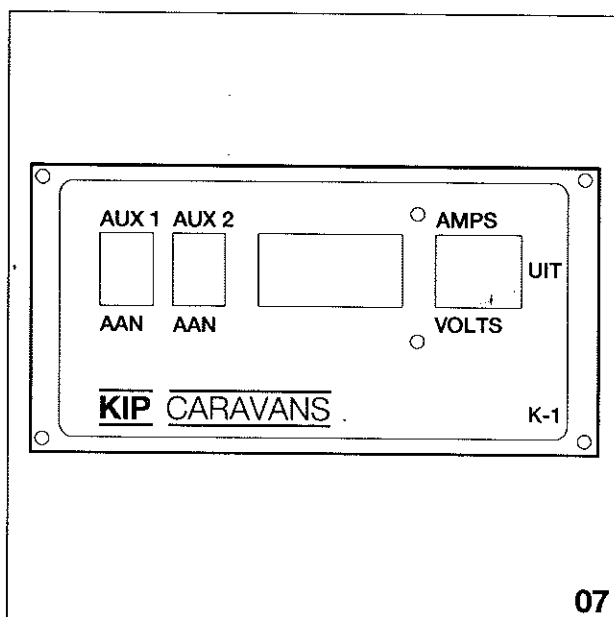

Laadbooster

De CERS X6 is voorzien van een booster-schakeling. Dit is een omvormer waarmee de caravan-accu versneld kan worden opgeladen uit de auto-accu of autogenerator.

De auto-accu kan hierdoor bij stilstand worden ontladen. Bij langere stilstand is het aan te bevelen de verbindingkabel tussen caravan en auto te ontkoppelen.

Specificaties CERS X6

Ingangsspanning	: 170-245 V AC
Frequentie	: 47-63 Hz
Uitgangsspanning	: 13,8 V DC (\pm 73 mV) (gestabiliseerd)
Uitgangscapaciteit	: 0-16,5 A (continu)
Laadspanning	: 13,8 V DC
Eigen verbruik	: nullast < 4 mA
LCD paneel	: max. 16 mV
Booster capaciteit	: 8,5-14,2 V-6,5 A max.
Solar capaciteit	: 13,8-25 V -6,5 A max.
Ingangsamperage bij	
220 V AC	: 1,29 A
170 V AC	: 1,82 A
12 V Zekeringen	: 2 x 15 A - 12 V (vlaksteker)
Groep I	: 1 x 7,5 A - 12 V (vlaksteker)
Groep II	: 1 x 7,5 A - 12 V (vlaksteker)
Oververhittingsbeveiliging	: + 85 °C

CERS 6EC

Op de CERS 6EC, die geplaatst is in de zitbank, bevinden zich de hoofdschakelaar waarmee het boordnet kan worden in- c.q. uitgeschakeld en de boordzekering. De lichtnetzekering is ingebouwd.

Opmerkingen:

1. Een defecte lichtnetzekering kan betekenen dat een ernstige storing is opgetreden in de regeleenheid. Neem contact op met uw dealer; probeer de defecte lichtnetzekering nooit zelf te vervangen.
2. Een defecte boordnetzekering (12 V) is het gevolg van overbelasting of kortsluiting. Vervang de zekering (zie nevenstaande specificaties).

Specificaties CERS 6EC

Ingangen:

Zonnepaneel	: 12 V DC nom./3 A max.
Autogenerator	: 10-14 DC/6 A max.
Lichtnet	: 220 V \pm 20% AC, 50-60 Hz

Uitgangen:

Naar caravan	: 12 V DC gestabiliseerd/ 6 A max. continu of accuspanning/7,5 A max.
Naar accu	: 0-14.1 V DC/0-6 A max.

Eigen verbruik:

Nullast	: < 2 mA
Laden	: < 10 mA

Zekering	: 12 V 7,5 A (vlaksteker)
----------	---------------------------

Waarschuwing:

Gebruik steeds de in de specificaties genoemde zekeringen. Foutieve zekeringen kunnen tot schade aan de regeleenheid leiden.

Battery Guard - type 2-dubbele schakeling (fig. 08)

Als accessoire kan in de caravan een automatisch schakelende unit worden ingebouwd. De Battery Guard is speciaal ontwikkeld voor Kip en beschermt de auto-accu door bij pauzes de koelkast en de permanente stroomdraad uit te schakelen. Gaat u weer rijden dan schakelen beide automatisch weer in. De Battery Guard is aangepast voor de nieuwe 13-polige stekker, maar is ook geschikt voor eerdere modellen.

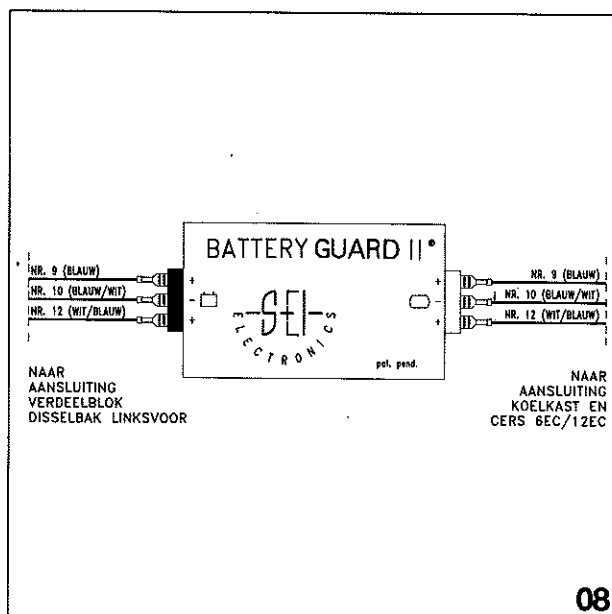

08

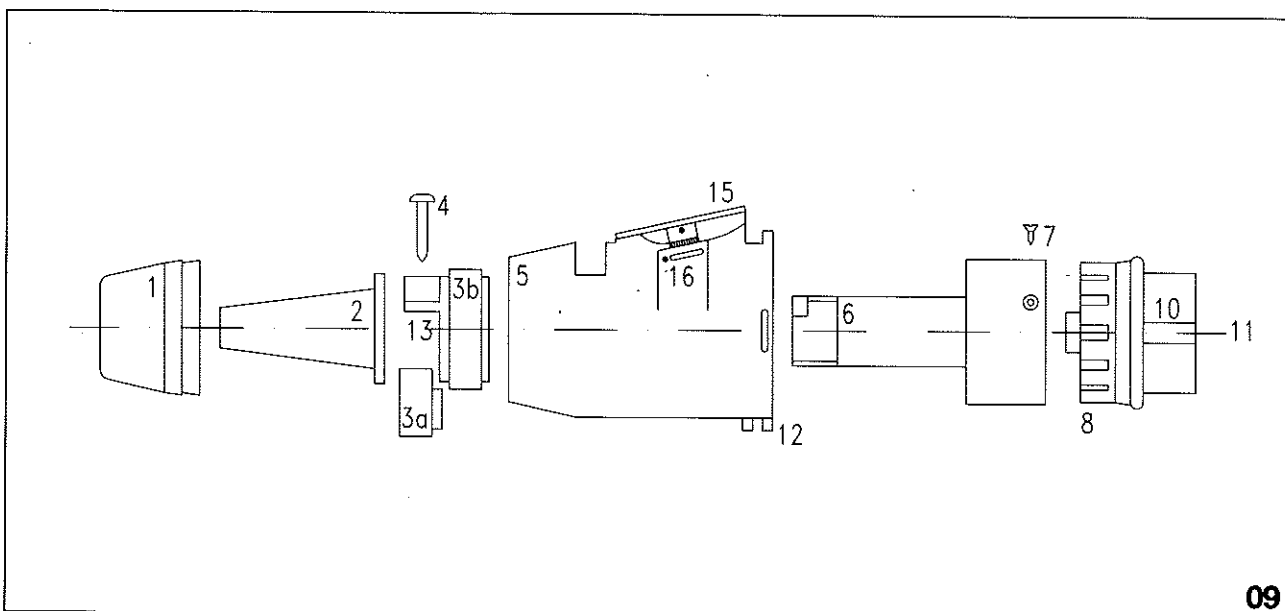

09

Demontage van de stekker (fig. 09)

1. Verwijder de wartel (1) en de beschermhuls (2).
2. Draai de schroeven (4) uit het element (3a) en verwijder de trekontlasting (3B) vanaf de achterzijde.
3. Draai het binnenste gedeelte van de stekker (6) linksom naar voren en trek het vervolgens uit de draaihuls (5).
4. Verwijder de borgschroef (7). Houd het binnenste gedeelte van de stekker (6) vast, draai het voorste gedeelte van de stekker met de contactdrager (8) ca. 30° naar links tot de groef (10) in het verlengde ligt van de naad (11). Verwijder het voorste gedeelte vanaf de voorzijde.

3.3.2 Watervoorziening

De wateraanvoer naar het keukengedeelte en de toiletruimte geschiedt vanuit een voorraad-tank, die is geplaatst in een van bergruimten van de caravan.

In de tank bevindt zich een elektrische dompel-pomp die wordt gevoed via het 12 V boordnet en die in werking treedt zodra een van de waterkranen wordt geopend.

Tips voor gebruik:

- Zorg dat de kranen steeds goed dicht zijn als geen water wordt getapt.
- Laat de pomp nooit draaien in een lege voorraadtank.
- Houd de tank en de waterleidingen in de caravan steeds goed schoon.
- Zorg dat de kranen tijdens de winterstalling en tijdens het rijden goed gesloten zijn (immers: de kranen kunnen ook in werking treden als gevolg van de opgewekte spanning in het zonnepaneel, mits aanwezig).

Waarschuwing:

Zorg in de winter dat het gehele drinkwatercircuit leeg is, indien de caravan niet wordt verwarmd. Tap het circuit en de boiler (indien aanwezig) af. Bij het aftappen het 12 Volt systeem uitschakelen en de kranen openen.

3.3.3 Gasvoorziening

In de caravan kunnen twee soorten gas gebruikt worden, butaan of propaan. Uw Kip-dealer kan u informeren over de meest geschikte gasflessen voor uw caravan!

Waarschuwing:

Gebruik altijd de standaard bijgeleverde drukregelaar. Deze past de druk van het gas perfect aan aan de in de caravan geïnstalleerde toestellen.

Opmerking:

In de vloer van de disselbak van de caravan bevindt zich een ventilatiegat. Dit heeft tot doel gas - dit is zwaarder dan lucht - te laten afvloeien in geval van een lekkage; dek deze opening dan ook nooit af.

3.4 De apparaten aan boord gebruiken en onderhouden

In deze paragraaf zal achtereenvolgens informatie worden verschaft over de bediening en het onderhoud van het gasstel, de koelkast, de verwarming en de warmwaterinstallatie.

3.4.1 Gasstel

In de caravan is een Cramer gasstel gemonteerd.

3.4.1.1 Bediening

Volg onderstaande procedure als u het gasstel in werking wilt stellen:

- Open de gaskraan op de gasfles.
- Open de gasverdeelkraan in de keukenkast.
- Draai de draaiknop van de brander die u wilt gaan gebruiken vanuit de nulstand, tegen de klok in, in de stand "grote vlam" of "kleine vlam"; druk de knop vervolgens in en houd deze ingedrukt.
- Ontsteek daarna onmiddellijk de brander met behulp van een lucifer of een piëzo-elektrische aansteker.
- Laat zodra de brander brandt, de draaiknop na circa 15 seconden los.
- Zet de draaiknop in de gewenste branderstand (grote vlam = instelling op groot; kleine vlam = instelling op klein).

Let op:

Het ontsteken moet van boven af te zien zijn en mag niet door een pan aan het gezichtsveld worden onttrokken.

- Plaats, zodra de brander correct brandt, de pan (aanbevolen pandiameter: 16 tot 20 cm) op de zojuist ontstoken brander.

Let op dat de pan midden op het rooster rond de desbetreffende brander wordt geplaatst, zodat de vlammen niet langs de pan uitslaan.

- Zorg voor voldoende ventilatie.
- Gebruik pannen met een vlakke bodem.

Het gasstel mag **niet** worden gebruikt in de volgende gevallen:

1. De beluchtingsgaten zijn gesloten.
2. De caravan bevindt zich in een gesloten ruimte.
3. Er wordt brandstof getankt.

Waarschuwing:

Zorg tijdens het koken voor goede ventilatie; raampje minimaal op ventilatiestand.

3.4.1.2 Onderhoud

Reiniging buitenkant

Gebruik voor de reiniging van de buitenkant van het gasstel **nooit** chemische of schurende reinigingsmiddelen. Reinig het apparaat van tijd tot tijd met water, een zacht reinigingsmiddel en een doek.

Reiniging branders

De branders mogen voor reinigingsdoeleinden niet worden gedemonteerd.

Reinig de branders met water en eventueel wat reinigingsmiddel. Zorg ervoor dat er geen reinigingsmiddel in de brander terechtkomt.

Inspectie

Laat het toestel eenmaal per jaar door een deskundige controleren en repareren indien noodzakelijk; zie hoofdstuk 4, "ONDERHOUD".

Waarschuwing:

Repareer nooit zelf aan het gasstel, maar raadpleeg steeds uw dealer.

3.4.2 Koelkast

In de Kip caravans worden Electrolux koelkasten toegepast.

Algemene adviezen voor het gebruik van deze koelkasten:

- **Schakel NOOIT meer dan 1 energiebron tegelijkertijd in (of 12 V of 220 V of gas).**
- Zet tijdens het rijden de deur m.b.v. de deursluiting vast en zet de deur in de kierstand als de caravan in de stalling staat.
- Stel de caravan zoveel mogelijk waterpas op als de koelkast wordt gebruikt.
- Open de koelkast zo weinig en zo kort mogelijk.
- Plaats geen warme spijzen of dranken in de koelkast.
- Plaats geen giftige of vluchtige (brandbare) vloeistoffen in de koelkast.

3.4.2.1 Bediening

De koelkast kan zowel op 220 V, 12 V als op flessegas werken. De energiebron kan worden geselecteerd met behulp van de bedieningsknoppen (fig. 10 en 11).

Gebruik op gas

1. Verwijder de winterafdekroosters van de buitenventilatie.
2. Draai de gaskraan van de gasfles open.
3. Draai de gasverdeelkraan in de keukenkast open.
4. Draai de rechter temperatuurknop (gasregelaar/thermostaat) op "MAX".
5. Druk deze knop circa 20 seconden in. Zo verdrijft u eventueel aanwezige lucht uit de leidingen. Wacht vervolgens circa 1 minuut alvorens u verder gaat.

N.B. Koelkastroosters zijn uitneembaar. Bij hoge temperatuur kan hierdoor een betere werking van de koelkast worden verkregen.

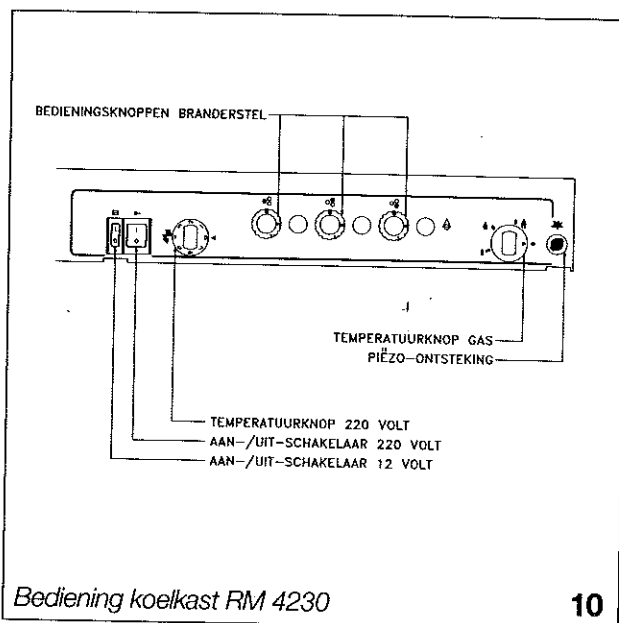

10

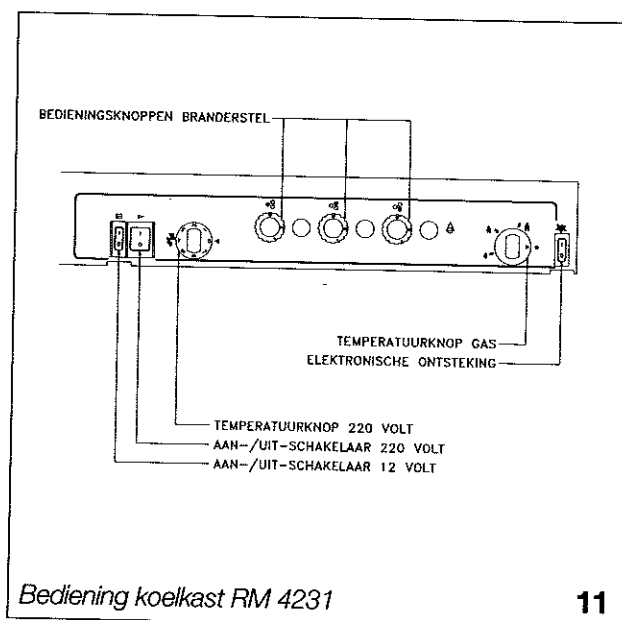

11

6. Ontsteek de koelkast. Ga als volgt te werk:

- Modellen RM4200, en RM4230 met piëzo-ontsteking (fig. 10):

- 6.1. Druk de rechter temperatuurknop in en druk enkele keren op de knop ernaast (= piëzo-ontsteking).
- 6.2. Houd de temperatuurknop ingedrukt en controleer door het kijkglas links onder in de kast of de vlam brandt.
- 6.3. Brandt de vlam, houd dan de temperatuurknop nog circa 20 seconden ingedrukt. Brandt de vlam niet, laat de knop dan los, wacht even en begin opnieuw bij 6.1.

- Model RM4231 (fig. 11) met elektronische ontsteking:

- 6.1. Zet de tuimelschakelaar naast de rechter temperatuurknop in de stand "1". Het ingebouwde controlelampje zal nu gaan knipperen (= ontsteking functioneert).
- 6.2. Houd de temperatuurknop nog circa 20 seconden ingedrukt nadat het lampje is gestopt met knipperen.
7. De koelkast heeft enkele uren nodig om op temperatuur te komen. Draai vervolgens de temperatuurknop tussen min./max. als de buitentemperatuur lager is dan 25 °C. Is de buitentemperatuur hoger dan 25 °C, laat de temperatuurregelaar dan op "MAX" staan.

Gebruik op 220 V

1. Draai de linker temperatuurknop (elektrische thermostaat) op 7 en verwijder de winterafdekroosters van de buitenventilatie, ook in de winter.
2. Zet de tuimelschakelaar met het stekersymbool in de stand "1".
3. Wacht enkele uren nadat de koelkast is ontstoken: de koelkast heeft tijd nodig om op temperatuur te komen. Draai vervolgens de temperatuurknop op 5 als de buitentemperatuur lager is dan 25 °C. Is de buitentemperatuur hoger dan 25 °C, laat de temperatuurregelaar dan op 7 staan.

Gebruik op 12 V

Opmerking:

Gebruik de koelkast uitsluitend op 12 V als de automotor draait. Bij stilstaande automotor zal de koelkast de auto-accu snel ontladen!

De "battery guard" (accessoire) voorkomt het leegtrekken van de auto-accu.

1. Koel, indien mogelijk, de koelkast voor op 220 V voordat u gaat rijden.
2. Schakel de koelkast om op 12 V. Zet hiertoe de tuimelschakelaar met het accusymbool in de stand "1". De beide thermostaatknoppen werken niet als de koelkast op 12 V wordt gebruikt.

Bedek de ventilatie-openingen van de koelkast alleen als u de caravan aan het reinigen bent en als de buitentemperatuur extreem laag is.

De koelkast buiten gebruik stellen:

Als de koelkast voor langere tijd niet wordt gebruikt, dan moeten enkele voorzorgsmaatregelen worden getroffen:

- Draai de gastoevoer m.b.v. de tussenkraan dicht (deze bevindt zich in de keukenkast).
- Plaats de schakelaar in de stand "0".
- Maak de koelkast leeg, ontdooi de kast en maak deze schoon.
- Laat de deur van de koelkast daarna op een kier staan, eventueel vergrendeld d.m.v. de transportbeveiliging.

3.4.2.2 Onderhoud

Laat tijdens de jaarlijkse controlebeurt van uw caravan ook de koelkast nakijken op werking, gaslekkage en laat aggregaat en branders schoonmaken.

N.B. Zie ook separate instructies Electrolux

3.4.3 Verwarming en warmwaterinstallatie

Indien uw Kip caravan een verwarmingssysteem heeft, dan kan dat of een Truma-Riviera luchtverwarming of een Primus vloeistofverwarming zijn. Bij een Truma 3002 installatie kan een Truma warmwaterboiler zijn gemonteerd, bij een Primus installatie een Primus boiler.

3.4.3.1 Truma 3002 verwarming (fig. 12)

Bediening

1. Open de gaskraan op de gasfles en de gasverdeelkraan in de keukenkast.
2. Zet de bedieningsknop (fig. 12) knop (A) op een stand tussen 1 en 10.
3. Druk de knop (B) van de ontsteking in (fig. 12). De ontsteking zorgt voor de ontstekingsvonken. Houd gelijktijdig de knop (A)(fig. 12) circa 10 seconden ingedrukt. De kachel moet nu branden. Dit is te controleren via de vlamcontrole-gleuf (fig. 12) positie (C). Indien de kachel niet brandt, herhaal dan de bovenbeschreven procedure.
4. Zet, zodra de kachel brandt, de thermostaatknop in de gewenste stand: De juiste stand hangt af van het type caravan waarin de verwarming is geplaatst en van de omgevingstemperatuur rond de thermostaatvoeler aan de onderzijde van de kachel.
5. De kachel is voorzien van een beveiligingsinstallatie. De kachel kan derhalve 's nachts zonder gevaar blijven doorbranden. Mocht de kachel uitgaan, dan zorgt de beveiliging ervoor dat de gastoevoer afgesloten wordt (het thermoelement wordt namelijk niet meer verwarmd. Daardoor zal de magneetklep de gastoevoer automatisch afsluiten).

Waarschuwing:
Gebruik de kachel nooit tijdens het tanken of als de caravan in een gesloten ruimte staat.

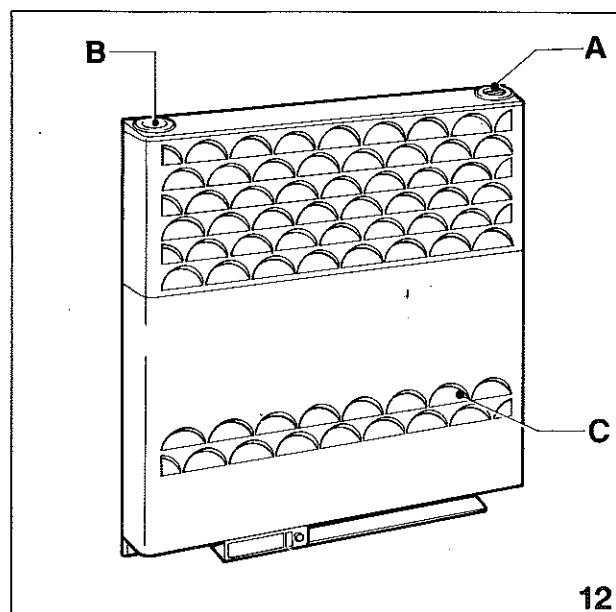

Onderhoud

Verwijder al het stof onder de kachel minimaal eenmaal per jaar. Verwijder hiertoe de mantel door deze aan de onderzijde vast te pakken en vervolgens naar voren te trekken.

Bij een kachel met ventilator moet bovendien regelmatig de ventilator voorzichtig worden schoongemaakt m.b.v. een penseel of tandenborstel.

Controleer verder regelmatig de gasleidingen en koppelingen (met zeepsop - bellen duiden op een gaslek).

N.B. Zie ook separate instructies TRUMA

Waarschuwing:
Laat defecte onderdelen onmiddellijk vervangen!

3.4.3.2 Warmwater boiler Carver Cascade 2

Instructies:

1. Alvorens in te schakelen:
 - a. Controleer of de gastoevoer geopend is, het systeem gevuld is met water en of er geen luchtbellen in het systeem zitten.
 - b. Controleer of het 12 Voltsysteem is ingeschakeld. Ontsteking moet door middel van de 12 V-accu geschieden en niet via de laadinrichting.
2. Ontsteken van de boiler:
 - a. Druk de schuifschakelaar op het bedieningspaneel naar beneden.
 - b. Continu groen licht geeft aan dat de boiler goed werkt.
3. Uitschakelen van de boiler:
 - a. Druk de schuifschakelaar op het bedieningspaneel naar boven.
4. Betekenis van de lampjes:
 - a. Groen: boiler werkt.
 - b. Groen en geel: spanning te laag, accu dient opgeladen te worden. De boiler is automatisch uitgeschakeld.
 - c. Groen en rood: boiler is niet ontstoken binnen 10 seconden en is uitgeschakeld. Meestal t.g.v. ontbreken gastoevoer of lucht in de gasleidingen t.g.v. het aansluiten van een nieuwe gasfles. Schakel de boiler uit en wacht 3 minuten alvorens de verwarming opnieuw te ontsteken. In het geval van lucht in het systeem zonodig meerdere malen de procedure herhalen.

N.B. In geval van vorstgevaar moet het water worden afgetapt om schade te voorkomen.

Het is aan te bevelen 's winters en als de caravan langer buiten gebruik is, het watersysteem af te tappen.

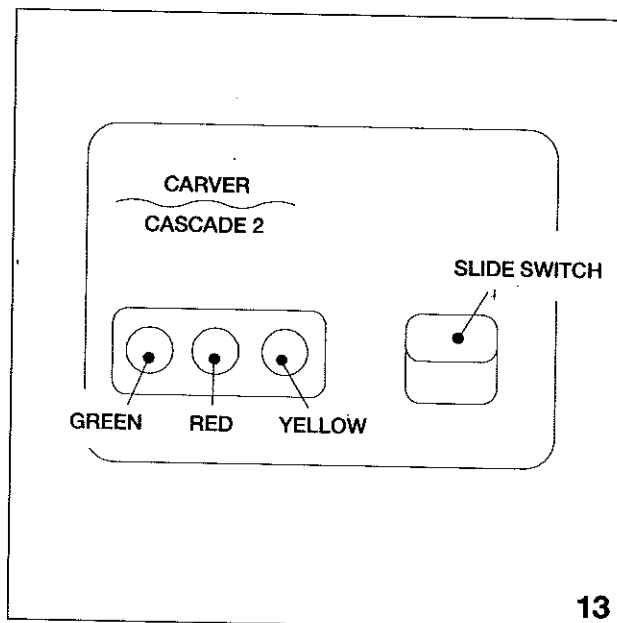

Procedure aftappen:

- Zet de caravan horizontaal.
- Controleer of gas/elektra is uitgeschakeld.
- Draai de aftapschroef los aan de linker zijde onder de rookgasafvoer (buitenzijde van de caravan).
- Als de aftapschroef losgedraaid is, deze er langzaam uittrekken. De aftapschroef blijft hangen terwijl het water weg kan lopen.
- Open zowel de warm- als koudwaterkranen in de caravan. Het leeglopen kan een behoorlijke tijd in beslag nemen. Minstens 9 liter dient te worden afgetapt. Vang het water op om te controleren of het reservoir volledig leeg is.
- Waterkranen sluiten.
- Het is aan te raden de aftapschroef niet in te draaien wanneer het systeem leeg is.
- Aftapschroef indraaien alvorens het systeem te hervullen.

N.B. Zie ook instructies Carver.

**Waarschuwing:
Gebruik de boiler nooit tijdens het tanken of als de caravan in een gesloten ruimte staat.**

3.4.3.3 Zwakstroom vloerverwarming 42 V

Door middel van een trafo aangesloten op de 220 V installatie kan (afhankelijk van de uitvoering) een onder de vloerbedekking gemonteerd folie-element worden verwarmd. Inschakeling door middel van steker in stopcontact.

Technische gegevens

Spanning	: 42 V
Vermogen	: 75 W/m ²
Paneeltemperaturen	: ca. 30 °C
Paneelbreedte	: 60 cm
Trafo	: 230/42 V
Thermisch beveiligd	

N.B. I

Knop automatische thermische beveiliging is geplaatst op de trafo in de hangkast.

N.B. II

Vloerbedekking in loopvlak niet doorboren of schroeven.

4 ONDERHOUD

Goed onderhoud voorkomt kosten en pech. Een aantal onderhoudstaken kunt u zelf verrichten.

Algemeen:

- Controleer de bandenspanning regelmatig en pomp de banden bij, indien nodig.
- Bekijk de toestand van de banden; onder normale omstandigheden hebben de banden in de regel een levensduur van circa 6 jaar. Dit is ook afhankelijk van het aantal gereden kilometers. Vervang deze dan ook tijdig.
- Controleer na circa 50 km, na een servicebeurt of reparatie of de wielbouten nog vastzitten.
- (Een eventueel gemonteerd zonnepaneel mag alleen met water en shampoo zonder was worden gereinigd!).

4.1 Onderhoud polyester c.q. lakoppervlak/ramen

Onderhoud

Het onderhoud van precoated polyester of acryllak ofwel polyester delen op een caravan, is niet wezenlijk verschillend van dat van een auto. Ook hier beperkt het zich in het algemeen tot het reinigen en het aanbrengen van een beschermende waslaag.

Reiniging dient te geschieden wanneer het lakoppervlak vervuild is. Het is aanbevelenswaardig vuil niet te lang op het lakoppervlak te laten zitten, daar bepaalde stoffen een nadelige invloed op kleur en/of glans kunnen hebben. Dit kan voorkomen bij bijvoorbeeld vogeluitwerpselen, bepaalde bessen, zoutaanslag aan de kust, sterke luchtverontreiniging enz.

Voor toercaravans geldt dat reinigen in ieder geval gedaan dient te worden voor de caravan in de winteropslag gaat, terwijl de noodzaak van tussentijds reinigen uiteraard sterk afhankelijk is van de gebruiksomstandigheden. In de was zetten zal voor caravans in het algemeen slechts eens per jaar, voor de winteropslag noodzakelijk zijn;

uitpoetsen kan eventueel bij het begin van het zomerseizoen plaatsvinden.

N.B. Voor buitenopslag geldt als vuistregel dat met name ten gevolge van zeelucht reinigen uiteraard regelmatig noodzakelijk is en dat de caravan voor de winterperiode in de was gezet dient te worden.

Reinigen

Het reinigen wordt als volgt uitgevoerd:

1. De met polyester of acryl gelakte beplating wordt met water afgespoeld (warm).
2. Daarna wordt met een geschikte reinigingsmiddeloplossing (b.v. Wash&Shine van Valma, of caravan shampoo van System) en een borstel het lakoppervlak gereinigd; (Zeer vuile delen kunnen worden behandeld met b.v. caravanreiniger van System of Flash).
3. Het gereinigde lakoppervlak wordt met schoon water nagespoeld.
4. Ter voorkoming van watervlekken kan nadrogen, met een zeem, een zachte doek of lucht gewenst zijn.

In de was zetten (vloeibaar)

Er zijn een groot aantal middelen op de markt (o.a. van Valma, Turtle, Flash en System) om lakken in de was te zetten.

Deze dienen volgens de voorschriften van de desbetreffende fabrikant verwerkt te worden. Bij stucco embossing gaat de voorkeur uit naar het gebruik van een zachte borstel.

Poetsen/polijsten

Afgeraden wordt het lakoppervlak te behandelen met cleaner c.q. polijstpasta. Omdat de topjes van de embossed beplating weggepoetst worden, kan daardoor corrosie ontstaan.

Verwijderen van o.a teer-/harsaanslag

Het verwijderen van teeraanslag, harsaanslag en andere sterke organische vervuilingen kan geschieden m.b.v. wasbenzine of white spirit. Meer agressieve oplosmiddelen zoals ester- of ketonhoudende produkten worden ten zeerste afgeraden.

Verwijderen van aangeslagen insecten

Reinigen wordt hetzelfde uitgevoerd als beschreven in de procedure "reinigen", met als extra uitvoering dat de insecten worden geweekt en dan verwijderd kunnen worden met een om een spons gewikkelde nylon-kous.

Beschadigingen

Beschadigingen moeten direct worden gerepareerd met een voorgeschreven reparatiesysteem, dit om corrosie te voorkomen.

Extra aandachtspunten

Ook niet in het zicht zittende delen dienen gereinigd te worden. Bedoeld wordt o.a. de dakbeplating.

Opmerking

De dubbele ramen van uw caravan zijn gemaakt van acryl, een kunststof dat iets zachter is dan glas. Reinig de ramen nooit met een droge doek, daar dit kan leiden tot krassen. Mochten er toch krassen zijn ontstaan, gebruik dan autocleaner om deze zoveel mogelijk te verwijderen. Was de ramen nooit met spiritus, maar met shampoo zonder was.

Na de wintervakantie:

Spuit het onderstel en de opbouw van de caravan **direct** af om de pekels te verwijderen.

4.2 Jaarlijks noodzakelijk onderhoud

Laat **MINIMAAL EENMAAL PER JAAR** een onderhoudsbeurt verrichten volgens voorgeschreven BOVAG richtlijnen.

4.3 Eisen aan de locatie voor winterstalling

Bij overwinteren zonder een beschermend afdak heeft uw caravan veel te lijden. Op de lange duur kan dit resulteren in lekkage en aantasting van de constructie.

Plaatsing onder een afdak levert reeds een goede en niet dure winterstalling op. Dat de wind er doorheen blaast is eerder een voor- dan een nadeel, want hierdoor blijft de caravan droog.

Zorg steeds voor **GOEDE VENTILATIE** tijdens stalling.

N.B. Accu 's winters bij stalling enkele malen opladen! Eventueel opslaan buiten de caravan en regelmatig vloeistofpeil controleren en zonodig bijvullen.

N.B. Om aanspraak te kunnen maken op 4 jaar garantie, dient de caravan jaarlijks verplicht te worden geïnspecteerd op waterlekage (zie garantiebepalingen).

Rolgordijnen

N.B. Wanneer de caravan gedurende een langere periode niet wordt gebruikt is het raadzaam de rolgordijnen niet te sluiten i.v.m. veerspanning.

4.4 Onderhoudsvoorschrift stoffering

De stoffen bekleding van uw stoel, fauteuil of bank heeft een hekel aan zonlicht (verschieten), scherpe voorwerpen, stoeiende kinderen en huisdieren (draden lostrekken). Als er een lus stukgetrokken is, trek deze er dan nooit uit, maar druk de lus terug. Bij poolweefsels, dat wil zeggen weefsels waarbij de draadjes omhoog staan, nooit vuile plekken uitkrabben, daar de pool er dan wordt uitgetrokken.

Algemeen

- Regelmatig onderhoud:
Stofzuigen met glad kunststof mondstuk, in rustige bewegingen; bij poolweefsels niet tegen de pool ingaan; eventueel borstelen met meubelborstel, daarna de arm en bovendeel van de rugleuning afnemen met een in water gedompelde, goed uitgewrongen zeem (verwijdert ook pluizen).
- Indien nodig reinigen met goed merk droogschuim, zelf gemaakt schuim* of, indien sprake is van sterk vervuilde bekleding, sodawater**; werk altijd zo droog mogelijk!!!

Gordijnen

- Niet nat wassen of spoelen - niet bleken.
- Niet drogen in droogtrommel.
- Strijkijzer op stand 1 (laagste stand).
- Chemisch reinigen (geen water toevoegen aan reinigingsvloeistof en/of minder mechanische bewerking toepassen).

Kussens

- Chemisch reinigen (geen water toevoegen aan reinigingsvloeistof en/of minder mechanische bewerking toepassen).

Vitragestof

- U neemt zeer royaal water (bijv. in de badkuip of een andere ruime wasgelegenheid), met een temperatuur van hoogstens 30 °C. Voeg per 8 emmers water een maatbekertje waspoeder toe (vooral geen vloeibare zeep). Vouw de vitrage netjes op en leg deze gevouwen in het sop, waarna u deze luchtig aanklopt en vervolgens ca. 15 minuten in het sop laat staan.

Spoel de vitrage vervolgens 2 à 3 keer uit in schoon water om alle zeep- en schuimresten te verwijderen. Aan het laatste spoelwater, waarin geen zeep- of schuimresten mogen zitten, voegt u iets wasverzachter toe. Hang de vitrage vervolgens aan de drooglijn. Laat de vitrage goed uitlekken en hang deze nog iets vochtig voor het raam.

* Zelfgemaakt schuim

Meng een afgestreken eetlepel soda met 1 deel afwasmiddel en 18 delen water. Maak, door herhaaldelijk uitknijpen van een harde kunststof spons (polyurethaan), een stevig schuim.

Breng schuim door luchtig wrijven gelijkmatig op de bekleding aan; bij poolweefsels met de vleug mee. Schuim een minuut laten inwerken, daarna met een witte katoenen doek de bekleding schoonwrijven.

** Sodawater

Los 5 eetlepels soda op in 1 liter lauw water. Hierin een doek dompelen, goed uitknijpen en daarmee de bekleding afnemen. De doek regelmatig uitspoelen. Nabehandelen met lauw water met daarin een scheutje witte keukenazijn.

4.5 Reinigingsadvies meubeltriplex

Reinig het meubeltriplex uitsluitend met water en een schoonmaakmiddel zonder oplosmiddelen of schuurmiddelen.

4.6 Behandeling van vlekken

De gemorste substantie zo snel mogelijk verwijderen met een lepel; werk vanaf de buitenrand van de vlek naar binnen toe. Let op dat u de substantie niet in het weefsel drukt. Vochtige vlekken daarna droogdeppen. Herhaal de behandeling 3 tot 5 maal. Zo nodig nabehandelen met lauw sodawater (5 eetlepels op een liter), droogdeppen, bevochtigen met witte keukenazijn, weer droogdeppen, bevochtigen met lauw water, nogmaals droogdeppen en nadrogen met een föhn.

N.B. Tafels in nachtsituatie liggen op de bankregels. Met het opmaken van het bed puntbelasting vermijden. Tafelpanelen zijn hol (honingraatvulling) en kwetsbaar bij puntbelasting.

Oorzaak	Behandeling	
	Verse vlek	Oude vlek
ijs	A	A
drop/zuurtjes/chocola	A	A
alcoholische dranken	A	C
frisdranken	A	A
warme dranken	A	A
zweet/bloed	A	A
braaksel	A	A
urine	B	B
saus	D	A
soep/ketchup	A	A
vleesjus/boter	D	D
olie/kaas(-fondue)	D	D
slasaus/mayonaise	H	H
nagellak	C	F
lippenstift/parfum	C	F
make up	A	A
maskara	D	D
inkt: vulpen	A	A
balpen/viltstift	C	C
verf: olieverf	D	D
latex (muur)verf	A	D
lijm: textiel-	D	G
velpon/bison-col	F	F
kontaktl./bisonkit	I	I
fotolijm	E	E
polystyreen	G	G
P.V.C. lijm	F	F
houtlijm (wit)	A	A
arabische gom	A	A
bijenwas	D	D
meubelwas/meubelolie	D	D
schoensmeer	F	F
smeervet/-olie	D	D
kaarsvet		
(strijken, stand 'wol' met tissue,) dan:		D

A	lauw water met afwasmiddel (1 eetlepel op 1 liter)
B	lauw water met zout (50 gram op 1 liter)
C	alcohol (70%)
D	terpentine (geen terpentijn)
E	wasbenzine (brandgevaar)
F	aceton (of remover)*
G	tri (-chloorethyleen)*
H	witte keukenazijn
I	tolueen*

Aanbrengen met een wattestaafje

* aceton, tri-chloorethyleen en tolueen kunnen het schuim onder de bekleding alsmede bekleding vervaardigd uit synthetische vezels aantasten; ook zijn niet alle kleurstoffen in eiwit- of cellulosestoffen bestand tegen deze reinigingsmiddelen; probeer dus altijd de werking uit op een niet in het oog vallende plaats!

5. PECH AAN DE CARAVAN

Een caravanband die tijdens het rijden lek raakt, wordt doorgaans laat opgemerkt en heeft dan al aardig wat schade opgelopen. Reparatie is dan ook veelal niet meer mogelijk. Zodra u een lekke band aan de caravan opmerkt, gaat u als volgt te werk:

- Rij zoveel mogelijk naar vluchtstrook of in de berm.
- **Laat de caravan aangekoppeld aan de auto.**
- **Trek de handrem van de auto en de caravan aan.**
- Plaats een rode waarschuwingsdriehoek aan de kant van het wegdek op minstens honderd meter achter de caravan.
- Verwijder, indien aanwezig, de wioldop.
- Draai de wielbouten van het te verwisselen wiel zover los, dat deze met de hand verder los kunnen worden gedraaid nadat de caravan is opgekrikt.
- Plaats de wielkeggen voor en achter het caravanwiel dat niet hoeft te worden verwisseld.
- Plaats de krik in de kriksteunhouder (afhankelijk van uitvoering) bij het te verwisselen wiel (fig. 14).
- Schuif de hefstang van de krik zoveel mogelijk in de hiervoor bestemde plaats; fig. 14.
- Zet de krik recht onder de caravan.
- **N.B.** krik de caravan op.
- Trek de reservewielhouder (fig. 15) naar u toe in neerwaartse richting (afhankelijk van uitvoering).
- Neem het reservewiel uit de houder.
- Draai het "lekkе" wiel met de hand verder los en neem het van de as.
- Plaats het reservewiel en draai de wielbouten met de hand vast (vergeet de naafdop niet).
- Leg het "lekkе" wiel in de reservewielhouder en schuif deze weer terug.
- Draai de krik omlaag.
- Verwijder de krik.
- Draai de wielbouten met behulp van de wielmoersleutel goed vast (90 Nm).
- Berg alle gereedschap en wielkeggen weer goed op.

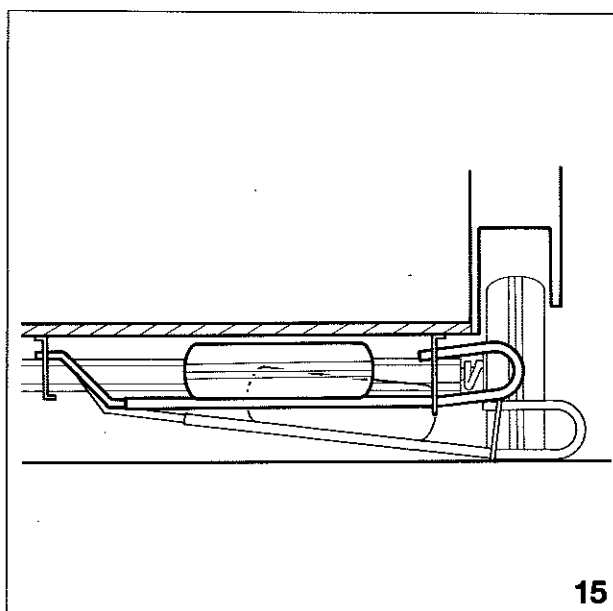
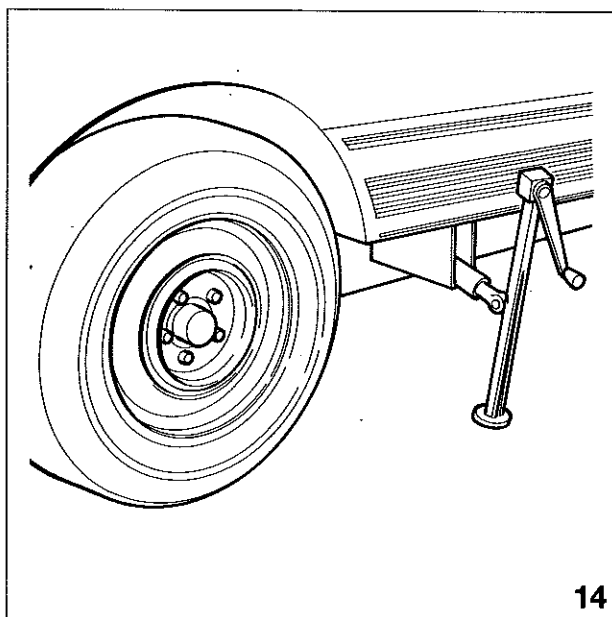

**N.B. Zorg voor een wielsleutel met de juiste maat voor de wielmoeren (meestal 17 mm of 19 mm).
Aandraaimoment 90 Nm.**

- Haal uw waarschuwingsdriehoek op en berg deze eveneens op.
- Laat het "leke" wiel zo snel mogelijk in een garage repareren of vervangen.
- Handrem ontspannen alvorens weg te rijden.

N.B. I

Wanneer de linkerband lek is eerst reservewiel uitnemen alvorens caravan op te krikken.

N.B. II

Wanneer de caravan *niet* gekoppeld is aan de auto, gaat u als volgt te werk:

1. Handrem caravan aantrekken.
2. Draaisteunen uitdraaien aan de kant waar het wiel niet hoeft te worden verwisseld c.q. opgedraaid.
3. Plaats de wielkeggen voor en achter het wiel dat niet hoeft te worden verwisseld c.q. opgedraaid.
4. Caravan horizontaal stellen c.q. wiel verwisselen.

N.B. Wanneer de caravan op de camping horizontaal gesteld moet worden s.v.p. bovenstaande werkwijze uitvoeren.

6. WINTERTIPS

Extra mee te nemen materiaal

- Sneeuwkettingen voor de auto.
- Schep, bezem, sneeuwschuiver.
- Rubberen elektriciteitskabel 50 m.
- Blokken om onder stabielsteunen te plaatsen.
- Wielkeggen.
- 2 volle gasflessen van 6 kg voor onderweg (eventueel vertraging door weersomstandigheden).
- Verlenging van dakafvoer kachel.
- Verwarmingselement voor gasdrukregelaar (indien men grote gasfles buiten de caravan moet plaatsen). Zorg voor een aansluiting hiervoor. Zorg eveneens dat de gas slang via een aparte opening naar buiten kan (niet via disselbakkeppen).
- Harde mat of kunststof vlonders om in de wintertent te leggen (het wordt snel glad in de tent).
- Grote draadnagels voor het vastzetten van de wintertent (verkrijgbaar in elke accessoires shop).
- Reserve kacheltje (laag electriciteitsverbruik) bij eventuele storingen aan de kachel.

Bij aankomst op de camping is er de mogelijkheid om de caravan op de plaats te laten zetten door de altijd aanwezige trekker.

- Plaats de caravan zodanig, dat aan de kant van de zithoek het beste uitzicht is en de meeste zon verkregen wordt. U brengt meer tijd in de caravan door dan 's zomers.
- Zet de caravan waterpas. Zoek voor de steunen een vaste ondergrond. Het beste is om losse sneeuw weg te vegen of te scheppen en blokken onder de steunen te plaatsen. Dit geeft het minste risico bij dooi. Plaats voor de zekerheid wielkeggen.
- Ontspan de handrem in verband met eventuele bevriezing.
- Leg de elektriciteitskabel, indien mogelijk, niet in de sneeuw (de kabel is meestal warmer dan de omgeving, zakt in de sneeuw en vriest dan vast). Trek indien niet anders mogelijk, de kabel elke dag even los.

- **Zorg dat de caravan goed ventileert. Bij slechte ventilatie ontstaat 's winters in de caravan zeer snel condensvorming door de vele vochtige kledingstukken etc. Houd alle ventilatiemogelijkheden geopend.**

Zet de kachelthermostaat 's nachts niet te laag. Het condenseren van vochtige lucht vindt sneller plaats in een koude ruimte.

- Controleer of vraag de hoeveelheid ampère, welke te gebruiken is via de elektriciteitsvoorziening van de camping. Dit in verband met eventueel benodigde elektrische apparaten.
Watt = Volt x Ampère
- Gemiddeld gebruikt men 's winters 3 kg gas per dag. Houd hier rekening mee bij de aanschaf van de gasfles, welke op elke winter-camping verkrijgbaar is.

N.B. zie ook handboek A.N.W.B.

7. ELEKTRISCHE INSTALLATIES

7.1 Algemeen schema 12 V/220 V-installatie

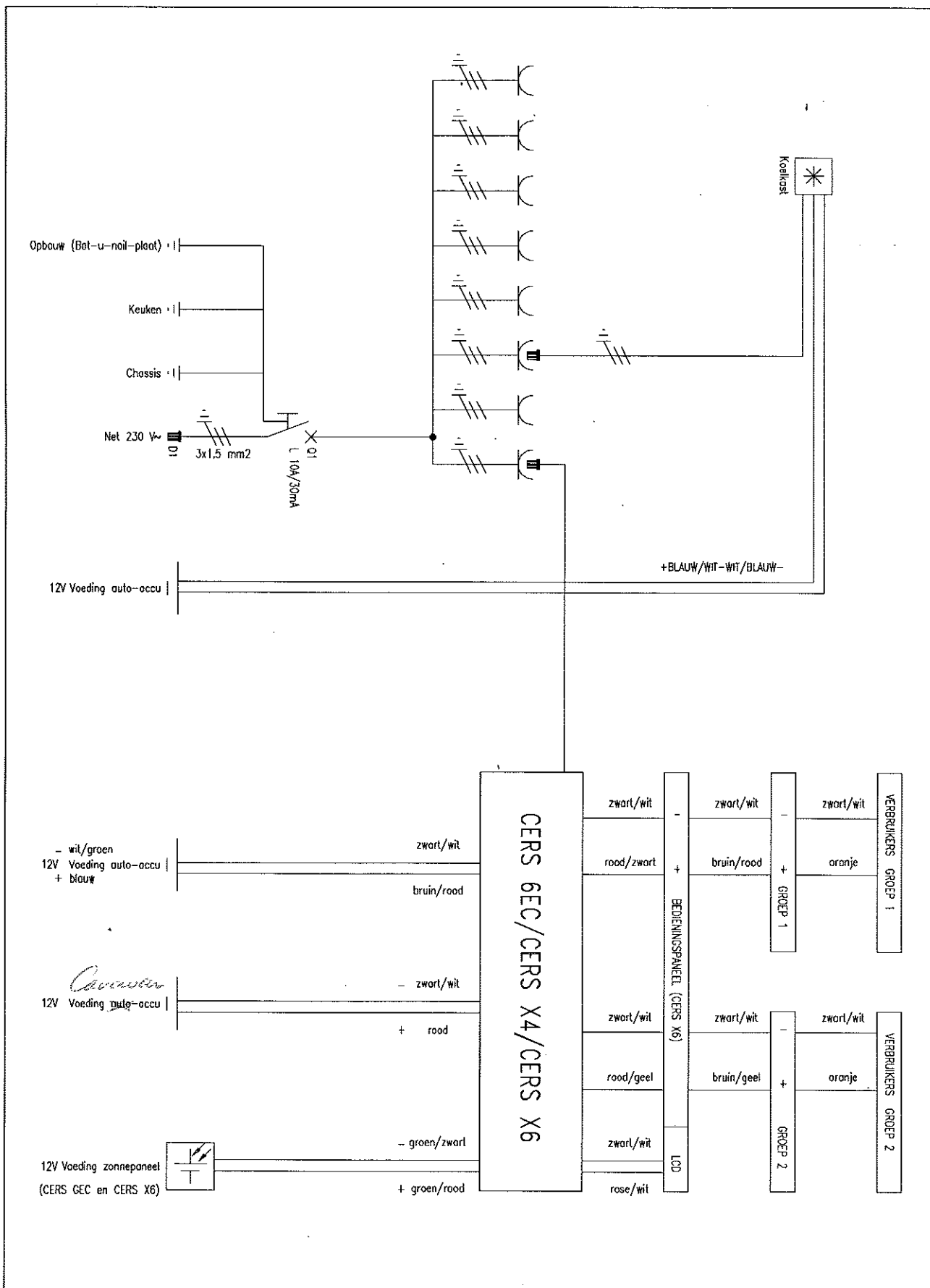

7.2 Verkeersverlichting (12 V) 1 t/m 8 en 12 V-installatie 9 t/m 13

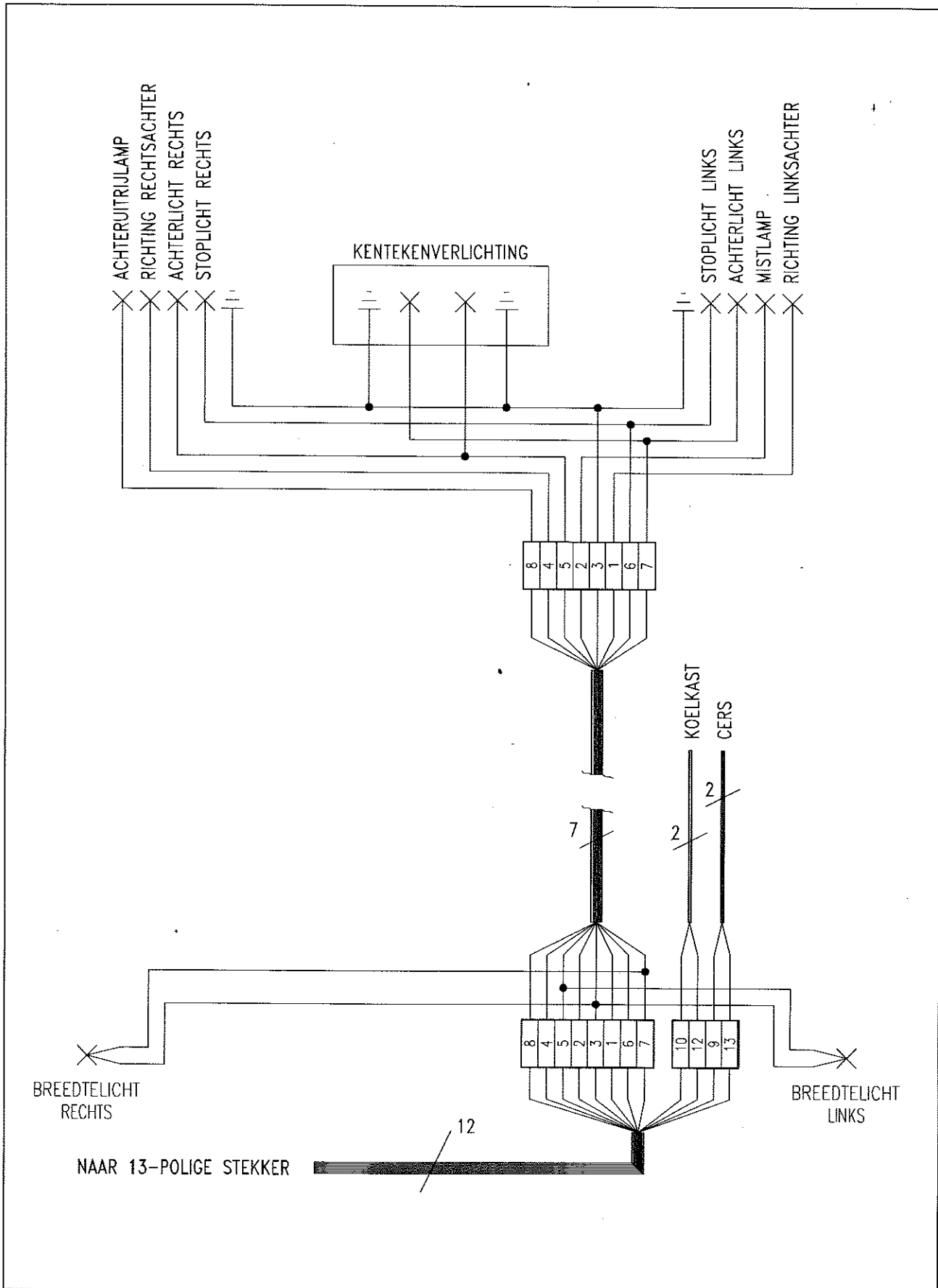

7.3 Kleurcodering draadbomen Kip caravans - 1995 - 12 volt

Verkeersverlichting

12-ADERIGE KABEL			
kleur		doorsnede	functie
geel	(1/L)	0,75 mm ²	richtingaanwijzer links
blauw	(2/54G)	0,75 mm ²	mislamp
wit	(3/31)	1,50 mm ²	massa
groen	(4/R)	0,75 mm ²	richtingaanwijzer rechts
bruin	(5/58R)	0,75 mm ²	achterlicht rechts
			breedtelicht links
			nummerplaatverlichting links
rood	(6/54)	0,75 mm ²	remlicht
zwart	(7/58L)	0,75 mm ²	achterlicht links
			breedtelicht rechts
			nummerplaatverlichting rechts
geel/wit	(8)	0,75 mm ²	achteruitrijlicht
blauw	(9)	2,50 mm ²	permanente stroomdraad CERS
blauw/wit	(10)	2,50 mm ²	permanente stroomdraad koelkast
wit/blauw	(12)	2,50 mm ²	massa permanente stroomdraad koelkast
wit/groen	(13)	2,50 mm ²	massa permanente stroomdraad CERS
8-ADERIGE KABEL			
geel	(1/L)	1,00 mm ²	richtingaanwijzer links
blauw	(2/54G)	1,00 mm ²	mislamp
wit	(3/31)	2,50 mm ²	massa
groen	(4/R)	1,00 mm ²	richtingaanwijzer rechts
bruin	(5/58R)	1,00 mm ²	achterlicht rechts
			breedtelicht links
			nummerplaatverlichting links
rood	(6/54)	1,00 mm ²	remlicht
zwart	(7/58R)	1,00 mm ²	achterlicht links
			breedtelicht rechts
			nummerplaatverlichting rechts
grijs	(8)	1,00 mm ²	achteruitrijlicht
2-ADERIGE KABEL			
blauw/wit	(10)	2,50 mm ²	permanente stroomdraad koelkast
wit/blauw	(12)	2,50 mm ²	massa permanente stroomdraad koelkast
MONTAGEDRAAD			
geel	(1/L)	1,00 mm ²	richtingaanwijzer links
blauw	(2/54G)	1,00 mm ²	mislamp
wit	(3/31)	1,00 mm ²	massa
groen	(4/R)	1,00 mm ²	richtingaanwijzer rechts
bruin	(5/58R)	1,00 mm ²	achterlicht rechts
			breedtelicht links
			nummerplaatverlichting links
rood	(6/54)	1,00 mm ²	remlicht
zwart	(7/58L)	1,00 mm ²	achterlicht links
			breedtelicht rechts
			nummerplaatverlichting rechts
grijs	(8)	1,00 mm ²	achteruitrijlicht
INTERIEUR (12 V)			
bruin/rood		2,5 mm ²	permanente stroomdraad CERS vanaf verdeelblok bank naar CERS
zwart/wit		2,5 mm ²	massa
rood		2,5 mm ²	caravan-batterij
rood/zwart		1,0 mm ²	voeding groep 1 vanaf CERS naar bedieningspaneel
rood/geel		1,0 mm ²	voeding groep 2 vanaf CERS naar bedieningspaneel
bruin/zwart		0,75 mm ²	voeding groep 1 vanaf bedieningspaneel naar verdeelblok hang-/legkast
			voeding lichtpunt met hotelschakeling vanaf schakelaar bij buitendeur
bruin/geel		0,75 mm ²	voeding groep 2 vanaf bedieningspaneel naar verdeelblok hang-/legkast
			voeding tentlamp (continu) vanaf schakelaar tentlamp
bruin/wit		0,75 mm ²	voeding tentlamp (sensor) vanaf schakelaar tentlamp
bruin/rose		2,5 mm ²	voeding bedieningspaneel
oranje		2,5 mm ²	voeding gebruikers interieur vanaf verdeelblok hang-/legkast (groep 1 + 2)
rose		0,75 mm ²	voeding pomp vanaf schakelaar kraan
rose/wit		0,75 mm ²	current sense bedieningspaneel (verbruik stroom)
oranje/blauw		0,75 mm ²	schakeldraad verlichting
groen/rood		1,5 mm ²	plus-verbinding zonnepaneel naar CERS
groen/zwart		0,75 mm ²	min-verbinding zonnepaneel naar CERS

Gegevens m.b.t. chassis:

Registratie onderhoudsbeurten

Datum onderhoudsbeurt	Datum onderhoudsbeurt
Stempel Dealer	Stempel Dealer
Datum onderhoudsbeurt	Datum onderhoudsbeurt
Stempel Dealer	Stempel Dealer
Datum onderhoudsbeurt	Datum onderhoudsbeurt
Stempel Dealer	Stempel Dealer
Datum onderhoudsbeurt	Datum onderhoudsbeurt
Stempel Dealer	Stempel Dealer
Datum onderhoudsbeurt	Datum onderhoudsbeurt
Stempel Dealer	Stempel Dealer

1

KIP INSPECTIE

Deze inspectiebeurt moet binnen 12 maanden na aankoop van de caravan worden uitgevoerd

Naam
Adres
Postcode.....
Woonplaats
Typebenaming.....
Chassisno.
Datum
Dealer
(stempel)

1

KIP INSPECTIE

Deze inspectiebeurt moet binnen 12 maanden na aankoop van de caravan worden uitgevoerd

Naam
Adres
Postcode.....
Woonplaats
Typebenaming.....
Chassisno.
Datum
Dealer
(stempel)

2

KIP INSPECTIE

Deze inspectiebeurt moet binnen 24 maanden na aankoop van de caravan worden uitgevoerd

Naam
Adres
Postcode.....
Woonplaats
Typebenaming.....
Chassisno.
Datum
Dealer
(stempel)

2

KIP INSPECTIE

Deze inspectiebeurt moet binnen 24 maanden na aankoop van de caravan worden uitgevoerd

Naam
Adres
Postcode.....
Woonplaats
Typebenaming.....
Chassisno.
Datum
Dealer
(stempel)

3

KIP INSPECTIE

Deze inspectiebeurt moet binnen 36 maanden na aankoop van de caravan worden uitgevoerd

Naam
Adres
Postcode.....
Woonplaats
Typebenaming.....
Chassisno.
Datum
Dealer
(stempel)

3

KIP INSPECTIE

Deze inspectiebeurt moet binnen 36 maanden na aankoop van de caravan worden uitgevoerd

Naam
Adres
Postcode.....
Woonplaats
Typebenaming.....
Chassisno.
Datum
Dealer
(stempel)

KAART BINNEN 10 DAGEN NA UITVOERING OPSTUREN!!

KIP CARAVANS

Kip Caravans BV

A.G. Bellstraat 4

Industrieterrein "De Wieken"

Postbus 89, 7900 AB HOOGEVEEN
